

Rb Den Haag, 25 juli 2007, Nexans v Aker

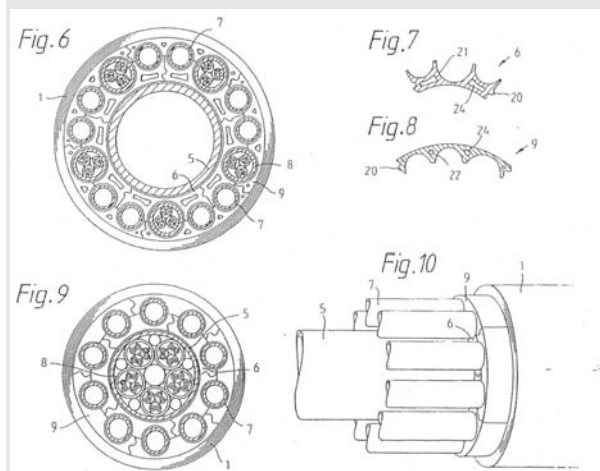

OCTROOIRECHT

Uitleg conclusie

De rechtbank is van oordeel dat de gemiddelde vakman die de conclusie leest, in samenhang met de beschrijving en de tekeningen, onmiddellijk zal begrijpen dat bedoeld zijn kanaalelementen die in de omtrekriching zijn opgedeeld

Nexans meent dat uit conclusie 5 niet is op te maken of de deelmaatregel “binnenste, langwerpige kanaalelementen” ziet op meerdere elementen in axiale (lengte) richting dan wel op meerdere elementen in omtrekriching. De conclusie omvat volgens Nexans daarom ook een kabel die in dwarsdoorsnede niet meerdere kanaalelementen vertoont maar uitsluitend in langsdoorsnede. De rechtbank is van oordeel dat de gemiddelde vakman die de conclusie leest, in samenhang met de beschrijving en de tekeningen, onmiddellijk zal begrijpen dat bedoeld zijn kanaalelementen die in de omtrekriching zijn opgedeeld. Dit volgt voldoende duidelijk uit figuren 6 tot met 10, waarin immers kanaalelementen 6 en 9 in stukken zijn opgedeeld door sneden die van binnen naar buiten lopen over de lengte van de as (weergegeven met geslingerde lijntjes in figuren 6 en 9). Dit valt voorts op te maken uit de tekstuele uitleg bij figuur 6, die spreekt van vijf kanaalelementen met nummer 6 (kolom 4, r. 35-37 octrooi). Die toelichting strookt niet met een lezing van het octrooi dat de kanaalelementen net zo goed in de lengterichting (in feite zou dat in figuur 6 in het vlak van het papier zijn) zouden kunnen worden opgedeeld door een radiale snede op enig punt langs de as (...). Anders dan Nexans meent, zal de gemiddelde vakman zodoende het kenmerk “langwerpige kanaalelementen” opvatten als de langgerekte strengen zoals deze met haspels op een ronddraaiend plateau (en zo in de vorm van een helix) op de doorgevoerde kabel/kern worden aangebracht.

Nieuwheid

Niet nieuwheidschadelijk omdat uit dat document evenwel niet direct noch voldoende ondubbelzinnig valt af te leiden dat sprake is van binnenste lang-

werpige kanaalelementen, zoals hiervoor omschreven.

Nexans stelt zich op het standpunt dat conclusie 5 van het octrooi niet nieuw is in verband met EP 0 177 475 (EP 475), eveneens op naam van (een rechtsvoorganger van) Aker Kvaerner. De rechtbank overweegt dat uit dat document evenwel niet direct noch voldoende ondubbelzinnig valt af te leiden dat sprake is van binnenste langwerpige kanaalelementen, zoals hiervoor omschreven. Het kernmateriaal 5 van EP 475 bestaat, anders dan bij het octrooi waar sprake is van binnenste langwerpige kanaalelementen (meervoud), uit één stuk.

Inventiviteit

In plaats van hard kernmateriaal gebruikt uitvinding een stevige behuizing voor het opvangen van krachten in radiale zin

De meest nabije stand van de techniek is volgens beide partijen EP 475 zodat ook de rechtbank daarvan zal uitgaan. Verschil met deze stand van de techniek wordt volgens het kenmerkende gedeelte van conclusie 5 gevormd door het hiervoor genoemde gebruik van meerdere langwerpige kanaalelementen voor ook het binnenste vulmateriaal en verder het volledig omhullen (“final enclosure”) van de pijpen/kabels door de binnenste en buitenste kanaalelementen. (...) Het daarmee aan de uitvinding volgens conclusie 5 ten grondslag liggende objectieve probleem is, zoals Kvaerner heeft aangevoerd, het vinden van een umbilical die flexibel is, eenvoudig machinaal te vervaardigen is en een betere verdeling kent van de op de kabel door de caterpillars uit te oefenen krachten in radiale zin. Bij beschouwing van de maatregel van het volledig omhullen van de kanalen/kabels is van belang dat in EP 475 wordt gestreefd naar een hard kernmateriaal, dat de in radiale zin uitgeoefend druk moet opvangen. In de uitvinding volgens conclusie 5 van het octrooi wordt de druk van de caterpillars nu juist opgevangen door het gebruik van een stevige behuizing voor ieder kanaal/kabel door het vulmateriaal. Het is dus niet het “pressure resistant” kernmateriaal van EP 475 (zie k. 2, r. 58-61) waardoor de radiale druk volgens de uitvinding in het octrooi wordt opgevangen maar het gehele samenstel van behuizingen dat wordt gevormd door de binnenste en buitenste kanaalelementen. Doordat de kern in meerdere langwerpige kanaalelementen wordt opgedeeld wordt bij dezelfde radiale drukbestendigheid een grotere flexibiliteit van de umbilical gegarandeerd dan bij EP 475.

Vindplaatsen:

Rb Den Haag, 25 juli 2007

(E.F. Brinkman, P.G.J. de Heij en J.L. Driessen)
(...).

zaaknummer / rolnummer: 277045 / HA ZA 06-3850

Vonnis van 25 juli 2007

in de zaak van

de rechtspersoon naar vreemd recht

NEXANS NORWAY A.S.,

gevestigd te Oslo, Noorwegen,
eiseres,
procureur mr. P.J.M. von Schmidt auf Altenstadt,
advocaten mrs. P.A.M. Hendrick en T.M. Blomme te
Amsterdam,
tegen
de rechtspersoon naar vreemd recht
AKER KVAERNER SUBSEA A.S.,
gevestigd te Lysaker, Noorwegen,
gedaagde,
procureur mr. H.J.A. Knijff,
advocaten mrs. W.A. Hoyng, F.W.E. Eijsvogels en E.P.
Klein Haneveld te Amsterdam.
Partijen zullen hierna Nexans en Aker Kvaerner ge-
noemd worden.

1. De procedure

1.1. Het verloop van de procedure blijkt uit:

- de dagvaarding met beschikking tot toepassing van de versnelde bodemprocedure voor octrooizaken,
- de conclusie van antwoord met een productie,
- de akte houdende overlegging van producties en wijziging van de eis van Nexans,
- de pleidooien van 13 april 2007 en de daarbij gehanteerde pleitnotities.

1.2. Ten slotte is vonnis bepaald.

2. De feiten

2.1. Aker Kvaerner is houdster van [Europees octrooi 062 027](#)¹ (hierna: het octrooi of EP 027), aangevraagd op 19 februari 1993 onder inroeping van prioriteit vanaf 21 februari 1992, waarvan de verlening is gepubliceerd op 29 april 1998, voor een “method and apparatus for manufacturing and laying out an umbilical” (“werkwijze en inrichting voor het vervaardigen en uitleggen van een verbindingskabel”). De conclusies van het octrooi luiden in de (originele) Engelse taal als volgt:

1. A method of manufacturing and laying a plurality of elongate elements into an umbilical (2) comprising a core element (5), a plurality of conduits (7) and/or cables (8) situated outside the core element (5), filler material around and between the conduits/cables and optionally a protective sheath (1) surrounding the conduits and filler material, which core element (5) is advanced along a feed line and the conduits (7) and/or cables (8) are fed onto the outside of the core element (5) and laid in a helix, characterized in that some of the filler material, in the form of inner, elongate channel elements (6), is first fed in helical form onto the outside of the core element (5), whereafter the conduits (7) and/or cables (8) are introduced flush with the channels (21) in channel element (6), and that the remaining filler material, in the form of outer channel elements (9), is then fed in helical form onto the outside of the conduits (7) and/or cables (8) such that the channels (22) in the channel elements (9) are flush with the conduits/cables, as all of the elongate elements are laid and held together as a collective bundle and form said umbilical (2).

2. Method according to claim 1, characterized in that the elongate channel elements (6, 9) are brought together as they are being laid, and are held together with the aid of self-locking means (20) on the longitudinal edges of the channel elements (6, 9).

3. Method according to claim 1 or 2, characterized in that a band is wrapped helically around the elongate elements (6,7,8,9) to further ensure that the elements are held together after the laying.

4. Method according to claims 1-3, characterized in that the protective sheath (1) is applied as a final production step in a continuous operation after the laying -alternatively as a separate, subsequent operation.

5. An umbilical (2) comprising a core element (5), a plurality of conduits (7) and/or cables (8) situated outside the core element (5), filler material around and between the conduits/cables and a protective sheath (1) surrounding the conduits and filler material, where the filler material is laid in a helix around the core element (5), characterized in that the filler material is in the form of inner, elongate channel elements (6) having outwardly opening channels (21) adapted for receipt of the conduits (7)/cables (8), and outer, elongate channel elements (9) having inwardly opening channels (22) adapted for receipt and final enclosure of the conduits (7)/cables (8).

6. An umbilical according to claim 5, characterized in that the elongate channel elements (6, 9) are provided along the lateral edges thereof with self-locking fastening means (20) which hold adjacent channel elements (6, 9) together around the core element (5).

7. An umbilical according to claim 5 or 6, characterized in that the core element (5) may itself be a separate cable cord (Fig. 9) on a smaller scale.

8. A machine for laying a plurality of elongate elements into an umbilical (2), comprising a core element (5), a plurality of conduits (7) and/or cables (8) situated outside the core element (5), filler material around and between the conduits/cables and a protective sheath (1) surrounding the elements and filler material, which machine comprises a pulling means (15) specifically for the core element (5) and reels (4) containing coiled conduits (7) and/or cables (8), which reels (4) are spaced apart around the core element (5) and are rotatable about the core element for helical laying thereon, and pulling means (16) acting on the conduits (7) and/or cables (8), characterized in that the machine comprises at least one other set of reels (3) with coiled filler material in the form of elongate channel elements (6, 9), which reels (3) are correspondingly spaced apart around the core element (5), and are rotatable about said core element (5) for helical laying of the channel elements (6, 9) on the core element (5).

9. A machine according to claim 8, characterized in that each reel (3, 4) is secured as a cantilever to a turntable (10, 11) for unobstructed coiling of the elongate elements (6, 7, 8, 9).

10. A machine according to claim 9, characterized in that it has a plurality of turntables (10, 11) provided with reels (3, 4), where the turntables are spaced apart in the feed direction of the cable.

¹ Moet zijn EP0627027, Red. IEPT.

11. A machine according to claim 9 or 10, characterized in that at least one set of reels (3) on a turntable (10), in addition to being rotatable about its own longitudinal axis (15), is rigidly fixed to the turntable and undergoes one revolution about its transverse axis (16) with one revolution of the turntable.

12. A machine according to claim 9, 10 or 11, characterized in that at least one set of reels (4) on one turntable (11), in addition to being rotatable about its own longitudinal axis (17), is pivotably attached to the turntable in such manner that the longitudinal axis (17) of the reel remains horizontal as the turntable (11) revolves.

13. A machine according to claim 9, 10, 11 or 12, characterized in that it comprises alignment apparatuses (25) for straightening out the coiled conduits (7)/cables (8) before they are laid into the channels (21) in the inner channel element (6).

14. A machine according to one or more of the claims 8-13, characterized in that it comprises a band winding apparatus at the outlet from the machine.

Deze zijn als volgt in het Nederlands vertaald:

1. Werkwijze voor het vervaardigen en neerleggen van een groot aantal langwerpige elementen in een verbindingkabel (2) die voorzien is van een kernelement (5), een groot aantal kanalen (7) en/of kabels (8) buiten het kernelement (5), vulmateriaal rond en tussen de kanalen/kabels en eventueel een beschermingsmantel (1) die de kanalen en het vulmateriaal omgeeft, waarbij het kernelement (5) voortbewogen wordt langs een toevoerlijn en de kanalen (7) en/of kabels (8) aan de buitenzijde van het kernelement (5) worden toegevoerd en in een schroeflijn worden gelegd, met het kenmerk, dat iets van het vulmateriaal, in de vorm van binnenste, langwerpige kanaalelementen (6), eerst in schroeflijn-vorm aan de buitenzijde van het kernelement (5) toegevoerd wordt, waarna de kanalen (7) en/of kabels (8) in één vlak liggend met de kanalen (21) ingebracht worden in het kanaalelement (6), en dat de rest van het vulmateriaal, in de vorm van buitenste kanaalelementen (9), dan in schroeflijn-vorm toegevoerd wordt aan de buitenzijde van de kanalen (7) en/of kabels (8) zodat de kanalen (22) en de kanaalelementen (9) in één vlak liggen met de kanalen/kabels, terwijl alle langwerpige elementen als een gemeenschappelijke bundel gelegd zijn en bijeen gehouden worden en die verbindingkabel (2) vormen.

2. Werkwijze volgens conclusie 1, met het kenmerk, dat de langwerpige kanaalelementen (6, 9) bijeen gebracht worden terwijl zij gelegd worden, en bijeen gehouden worden met behulp van zelfborgmiddelen (20) aan de langsranden van de kanaalelementen (6, 9).

3. Werkwijze volgens conclusie 1 of 2, met het kenmerk, dat rond de langwerpige elementen (6, 7, 8, 9) een strook schroeflijn-vormig gewikkeld wordt om verder te waarborgen dat de elementen na het leggen bijeen gehouden worden.

4. Werkwijze volgens conclusies 1-3, met het kenmerk, dat de beschermingsmantel (1) als een eindproductiestap aangebracht wordt in een continue handeling na

het leggen of eventueel als een afzonderlijke, daaropvolgende handeling.

5. Verbindingskabel (2) die voorzien is van een kernelement (5), een groot aantal kanalen (7) en/of kabels (8) die zich aan de buitenzijde van het kernelement (5) bevinden, vulmateriaal rond en tussen de kanalen/kabels en een beschermingsmantel (1) die de kanalen en het vulmateriaal omgeeft, waarbij het vulmateriaal in een schroeflijn rond het kernelement (5) gelegd is, met het kenmerk, dat het vulmateriaal de vorm heeft van binnenste, langwerpige kanaalelementen (6) met naar buiten toe opengaande kanalen (21) die geschikt zijn voor het opnemen van de kanalen (7)/kabels (8), en buitenste, langwerpige kanaalelementen (9) met naar binnen toe opengaande kanalen (22) die geschikt zijn voor het opnemen en uiteindelijk omgeven van de kanalen (7) /kabels (8).

6. Verbindingskabel volgens conclusie 5, met het kenmerk, dat de langwerpige kanaalelementen (6, 9) langs de zijranden daarvan uitgerust zijn met zelfborgende bevestigingsmiddelen (20) die aangrenzende kanaalelementen (6, 9) rondom het kernelement (5) bijeen houden.

7. Verbindingskabel volgens conclusie 5 of 6, met het kenmerk, dat het kernelement (5) zelf een afzonderlijk kabelkoord (figuur 9) op een kleinere schaal kan zijn.

8. Inrichting voor het leggen van een groot aantal langwerpige elementen in een verbindingkabel (2), die voorzien is van een kernelement (5), een groot aantal kanalen (7) en/of kabels (8) die zich buiten het kernelement (5) bevinden, vulmateriaal rond en tussen de kanalen en/of kabels en een beschermingsmantel (1) die de elementen en het vulmateriaal omgeeft, waarbij die inrichting speciaal voor het kernelement (5) voorzien is van een trekmiddel (15) en van haspels (4) die opgewikkelde kanalen (7) en/of kabels (8) bevatten, waarbij die haspels (4) in ruimtelijke relatie rond het kernelement (5) zijn opgesteld en rond het kernelement roteerbaar zijn om schroeflijn-vormig daarop te leggen, en van trekmiddelen (16) die inwerken op de kanalen (7) en/of kabels (8), met het kenmerk, dat de inrichting voorzien is van ten minste één ander stel haspels (3) met opgewikkeld vulmateriaal in de vorm van langwerpige kanaalelementen (6, 9), waarbij die haspels (3) overeenkomstig ruimtelijk opgesteld zijn rond het kernelement (5), en rond het kernelement (5) roteerbaar zijn om de kanaalelementen (6, 9) schroeflijn-vormig op het kernelement (5) te leggen.

9. Inrichting volgens conclusie 8, met het kenmerk, dat elke haspel (3, 4) aan één zijde bevestigd is aan een draaitafel (10, 11), om de langwerpige elementen (6, 7, 8, 9) ongehinderd af te wikkelen.

10. Inrichting volgens conclusie 9, met het kenmerk, dat deze een groot aantal draaitafels (10, 11) met haspels (3, 4) heeft, waarbij de draaitafels in aanvoerrichting van de kabel een ruimtelijke opstelling hebben.

11. Inrichting volgens conclusie 9 of 10, met het kenmerk, dat ten minste één stel haspels (3) aan een draaitafel (10), naast roteerbaar te zijn rond zijn eigen langsas (15), star aan de draaitafel bevestigd is en met

één omwenteling van de draaitafel een omwenteling rond zijn dwarsas (16) ondergaat.

12. Inrichting volgens conclusie 9, 10 of 11, met het kenmerk, dat ten minste één stel haspels (4) aan een draaitafel (11), naast roteerbaar te zijn rond zijn eigen langsas (17), zwenkbaar is bevestigd aan de draaitafel zodat de langsas (17) van de haspel horizontaal blijft terwijl de draaitafel (11) omwentelt.

13. Inrichting volgens conclusie 9, 10, 11 of 12, met het kenmerk, dat deze voorzien is van uitlijnapparaten (25) voor het strekken van de afgewikkelde kanalen (7)/kabels (8) voordat zij in de kanalen (21) in het binnenste kanaalelement (6) gelegd worden.

14. Inrichting volgens één der conclusies 8-13, met het kenmerk, dat deze voorzien is van een strookwikkelparaat aan de uitlaat van de inrichting.

Bij het octrooi horen onder meer de volgende figuren:

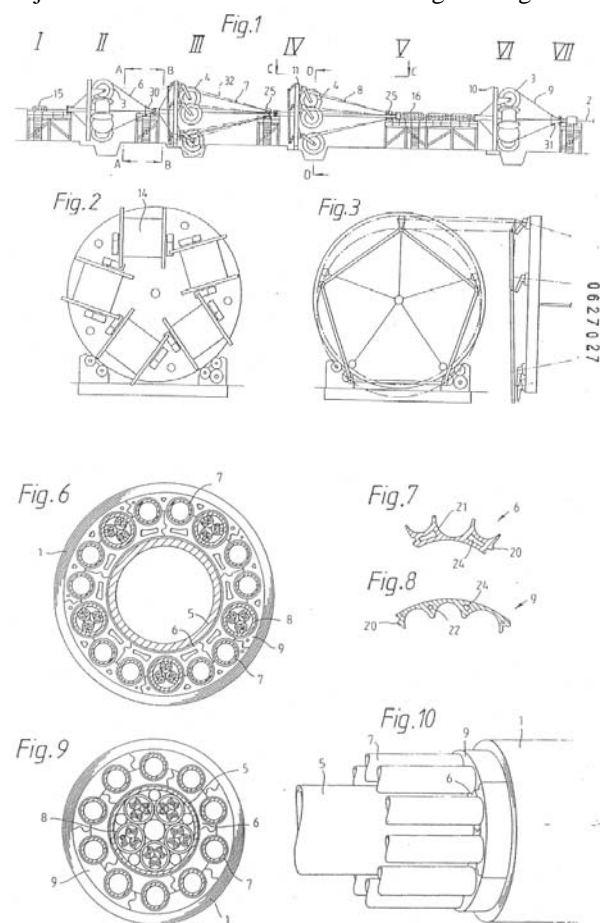

2.2. Het octrooi betreft de productie van verbindingkabels, die in de praktijk ook wel met de term 'umbilicals' (navelstrengen) worden aangeduid. Verbindingkabels hebben veel verschillende toepassingen en worden in diverse industrieën gebruikt. In de ruimtevaart worden verbindingkabels bijvoorbeeld gebruikt om een astronaut buiten een spaceshuttle van zuurstof en communicatiedata te voorzien. In de offshore-industrie zijn toepassingen bekend om offshore boorputten vanaf het vaste land van hydraulische fluïdums, electriciteit, chemicaliën en/of stuursignalen te voorzien of olieplatforms te verbinden met olieputten op de bodem van de zee. Deze verbindingkabels kunnen een aanzienlijke lengte hebben (tot 150 kilometer). 2.3.

Beide partijen vervaardigen en verkopen offshore verbindingkabels.

3. Het geschil in conventie

3.1. Nexans vordert, na wijziging van haar eis, vernietiging van het Nederlands deel van het octrooi, een verklaring voor recht dat Aker Kvaerner gehouden is de door Nexans gemaakte proceskosten, begroot volgens de Handhavingsrichtlijn, te vergoeden, een voorschot op die proceskosten van €50.000,- en aanhouding van de procedure voor wat betreft de definitieve begroting van de proceskosten.

3.2. Aker Kvaerner voert verweer. Op de stellingen van partijen wordt hierna, voor zover van belang, nader ingegaan.

4. De overwegingen Geldigheid conclusie 5

4.1. Met partijen zal de rechtbank ten eerste de geldigheid van conclusie 5, de productconclusie onderzoeken. Daarbij is het van belang vast te stellen wat precies de betekenis is van de in het kenmerkende gedeelte van de conclusie voorkomende maatregel "langwerpige kanaalelementen". Nexans meent dat uit conclusie 5 niet is op te maken of de deelmaatregel "binnenste, langwerpige kanaalelementen" ziet op meerdere elementen in axiale (lengte) richting dan wel op meerdere elementen in omtrekringing. De conclusie omvat volgens Nexans daarom ook een kabel die in dwarsdoorsnede niet meerdere kanaalelementen vertoont maar uitsluitend in langsdoorsnede.

4.2. De rechtbank is van oordeel dat de gemiddelde vakman die de conclusie leest, in samenhang met de beschrijving en de tekeningen, onmiddellijk zal begrijpen dat bedoeld zijn kanaalelementen die in de omtrekringing zijn opgedeeld. Dit volgt voldoende duidelijk uit figuren 6 tot met 10, waarin immers kanaalelementen 6 en 9 in stukken zijn opgedeeld door sneden die van binnen naar buiten lopen over de lengte van de as (weergegeven met geslingerde lijntjes in figuren 6 en 9). Dit valt voorts op te maken uit de tekstuele uitleg bij figuur 6, die spreekt van vijf kanaalelementen met nummer 6 (kolom 4, r. 35-37 octrooi). Die toelichting strookt niet met een lezing van het octrooi dat de kanaalelementen net zo goed in de lengterichting (in feite zou dat in figuur 6 in het vlak van het papier zijn) zouden kunnen worden opgedeeld door een radiale snede op enig punt langs de as.

4.3. Verdere steun is te vinden in figuur 1, waar immers bij tussenstations II en VI (figuur 2) respectievelijk het binnenste en het buitenste vulmateriaal (de kanaalelementen) in de hiervoor reeds genoemde 5 strengen op de kern/ kabel wordt aangebracht. Er is geen indicatie dat die strengen in de lengte kunnen worden onderbroken en dus in feite in stukken van de haspels zouden worden gerold, althans dat daarmee deze volgens het octrooi kenmerkende maatregel evenzeer zou kunnen worden bereikt. Anders dan Nexans meent, zal de gemiddelde vakman zodoende het kenmerk "langwerpige kanaalelementen" opvatten als de langgerekte strengen zoals deze met haspels op een ronddraaiend plateau (en

zo in de vorm van een helix) op de doorgevoerde kabel/kern worden aangebracht.

Nieuwheid

4.4. Nexans stelt zich op het standpunt dat conclusie 5 van het octrooi niet nieuw is in verband met [EP 0 177 475](#) (EP 475), eveneens op naam van (een rechtsvoorganger van) Aker Kvaerner. De rechtbank overweegt dat uit dat document evenwel niet direct noch voldoende ondubbelzinnig valt af te leiden dat sprake is van binnenste langwerpige kanaalelementen, zoals hiervoor omschreven. Het kernmateriaal 5 van EP 475 bestaat, anders dan bij het octrooi waar sprake is van binnenste langwerpige kanaalelementen (meervoud), uit één stuk. Hoogstens blijkt uit kolom 3, regels 11-17 van de beschrijving van EP 475, dat dit binnenste materiaal dan nog in longitudinale richting (door stukken achter elkaar te leggen) kan worden opgedeeld, maar dit zijn niet de langwerpige kanaalelementen zoals deze hiervoor zijn omschreven. Zie de volgende figuur uit EP 475 (bijschriften van Nexans):

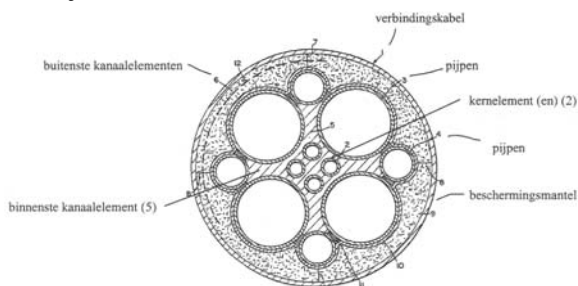

4.5. Daar komt nog bij dat het binnenste en buitenste vulmateriaal (verwijzingscijfer 5 respectievelijk 6 van EP 475 de kanalen/kabels niet volledig omgeven (“final enclosure”), zoals wordt geëist in het slot van conclusie 5 van het octrooi. Er is immers een overgang op plaats 11 van de enige tekening van EP 475. De beschrijving geeft aan dat op plaats 11 een zogenaamd “sealing member” kan worden geplaatst zodat volgens EP 475 de pipelines 3 en 4 niet volledig worden omgeven door het vulmateriaal. Dit is van belang omdat Aker Kvaerner ter zitting de lezing van Nexans heeft bevestigd dat “final enclosure” betekent dat er sprake moet zijn van volledig omhullen, waardoor volgens Aker Kvaerner de binnenste en buitenste kanaalelementen op elkaar afsteunen en zo een soort koepelvormige behuizing vormen, waarin de kabels/pijpen losjes liggen (zodat zij in de lengte kunnen schuiven om maximale flexibiliteit te garanderen). Dat een en ander valt niet duidelijk en ondubbelzinnig uit EP ‘475 af te leiden. Aldus is er sprake van nieuwheid van conclusie 5.

Inventiviteit

4.6. Nexans bestrijdt voorts dat de in conclusie 5 beschreven maatregelen inventief zijn. Nexans beroept zich hierbij op algemene vakkennis en op EP 475, US 4.408.828, GB 1.210.206, CA 1.163.879, US 3.882.665 en GB 1.152.609. De meest nabije stand van de techniek is volgens beide partijen EP 475 zodat ook de rechtbank daarvan zal uitgaan. Verschil met deze stand van de techniek wordt volgens het kenmerkende gedeelte van conclusie 5 gevormd door het hiervoor genoemde gebruik van meerdere langwerpige kanaal-

elementen voor ook het binnenste vulmateriaal en verder het volledig omhullen (“final enclosure”) van de pijpen/kabels door de binnenste en buitenste kanaalelementen.

4.7. Het effect van de opdeling van het binnenste vulmateriaal van EP 475 in langwerpige kanaalelementen zoals hiervoor omschreven is dat dit materiaal eenvoudiger extrudeerbaar is en machinaal te leggen rond de centrale pijp en voorts verdere flexibiliteit geeft aan de umbilical. De “final enclosure” heeft tot effect dat de pijpen/kabels losjes liggen. Dit levert eveneens verdere flexibiliteit van de umbilical op, waardoor deze onder meer eenvoudiger is op te rollen. Voorts drukken radiaal uit te oefenen krachten niet op de pijpen/kabels maar worden deze (deels) door de behuizingen opgevangen, verdeeld en afgevoerd. Dergelijke radiaal gerichte druk wordt uitgeoefend door zogenaamde caterpillars (klemrollen) die de umbilical enerzijds vasthouden (zodat de haspel vanwege het gewicht van de umbilical tussen schip en zeebodem niet ongecontroleerd zal afrollen) en anderzijds de kromming uit de umbilical “strekken”.

4.8. Het daarmee aan de uitvinding volgens conclusie 5 ten grondslag liggende objectieve probleem is, zoals Kvaerner heeft aangevoerd, het vinden van een umbilical die flexibel is, eenvoudig machinaal te vervaardigen is en een betere verdeling kent van de op de kabel door de caterpillars uit te oefenen krachten in radiale zin.

4.9. Bij beschouwing van de maatregel van het volledig omhullen van de kanalen/kabels is van belang dat in EP 475 wordt gestreefd naar een hard kernmateriaal, dat de in radiale zin uitgeoefend druk moet opvangen. In de uitvinding volgens conclusie 5 van het octrooi wordt de druk van de caterpillars nu juist opgevangen door het gebruik van een stevige behuizing voor ieder kanaal/kabel door het vulmateriaal. Het is dus niet het “pressure resistant” kernmateriaal van EP 475 (zie k. 2, r. 58-61) waardoor de radiale druk volgens de uitvinding in het octrooi wordt opgevangen maar het gehele samenstel van behuizingen dat wordt gevormd door de binnenste en buitenste kanaalelementen. Doordat de kern in meerdere langwerpige kanaalelementen wordt opgedeeld wordt bij dezelfde radiale drukbestendigheid een grotere flexibiliteit van de umbilical gegarandeerd dan bij EP 475.

4.10. Hierbij komt dat bij de uitvinding volgens conclusie 5 bij uitoefening van radiale druk de kanalen / kabels in de stevige behuizingen niet althans minder onder druk komen te staan en zo beter vrij beweegbaar (blijven) liggen, terwijl deze volgens EP 475 (k. 4, r. 62-k. 5, r. 3) bij een radiale kracht vastgeklemd worden tegen het drukbestendige kernmateriaal, waardoor bedoelde kanalen / kabels niet of veel minder tegen de uitgeoefende druk worden beschermd dan bij het octrooi. Het vormen van een (volledige) behuizing waarin de kanalen / kabels vrij beweegbaar liggen zodat deze bij een radiale krachttuioefening geen druk te verwerken krijgen, is de kern van de uitvinding van Aker Kvaerner en deze volgt niet zonder inventieve denkerheid uit EP 475, noch heeft Nexans voldoende

onderbouwd gesteld dat deze maatregel zonder meer uit de algemene vakkennis voortvloeit.

4.11. Ook Nexans' beroep op US 4,408,828 (hierna US 828) baat haar niet. Nog afgezien van de vraag of de gemiddelde vakman dit document over kabels voor optische vezels in zijn beschouwingen zou betrekken, valt in dat document geen aanwijzing te vinden voor toepassing van buitenste langwerpige kanaalelementen als bedoeld in het octrooi. Ten eerste bestaat de mantel 30 uit één stuk en derhalve niet uit meerdere elementen, laat staan dat sprake zou zijn van naar binnen toe opengaande kanalen, die geschikt zijn voor het opnemen en uiteindelijk omgeven van de pijpen en/of leidingen. Dit document leidt derhalve wat betreft de toepassing van buitenste kanaalelementen (meervoud) weer verder van de uitvinding af. Duidelijk is voorts dat in US 828 geen samenstel van behuizingen wordt gevormd om de radiaal uitgeoefende druk op te vangen. Daarvoor is de metalen mantel 30 met jacket 11 bedoeld. Zie de volgende figuren van US 828:

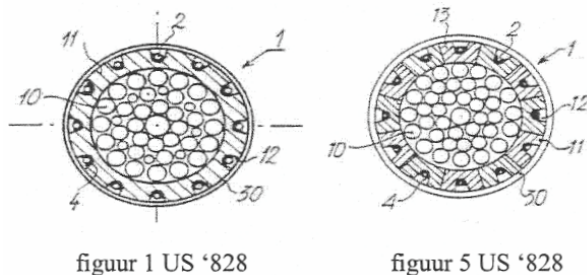

figuur 1 US '828

figuur 5 US '828

4.12. Nexans wijst voorts op de combinatie van GB 1 210 206 (GB 206) en CA 1 163 879 (CA 879) als bezwarend voor de inventiviteit. In de eerste plaats overweegt de rechtbank dat bij GB 206 nog stalen kabels 26 in de umbilical worden gebruikt om de trekkrachten in axiale zin op te vangen ("tensile strength"), waar het octrooi en ook EP 475 nu juist vanaf zijn gestapt. Bij die laatste twee wordt de trekkracht immers opgevangen door het gehele samenstel van kern, leidingen, pijpen en vulmaterialen die door de umbilical lopen. Verder valt in GB 206 geen pluraliteit van kanaalelementen te ontdekken en evenmin losse behuizingen voor de leidingen/ pijpen:

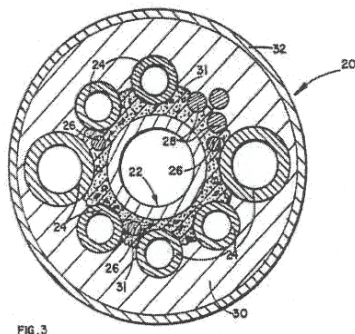
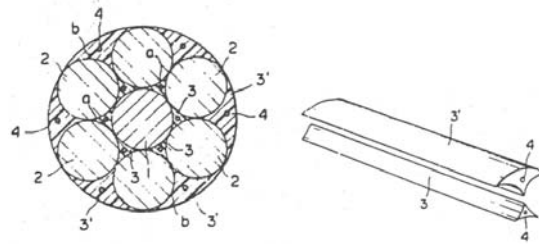

FIG. 3

CA 879 voegt aan de leer van GB 206 dan wellicht wel het gebruik van langwerpige kanaalelementen toe (zie figuren 6 en 7), maar die elementen verschaffen nog steeds niet een volledige, losse behuizing, zoals de uitvinding dat wel doet. Uit figuur 6 van CA 879 valt af te leiden dat integendeel de staaldraden 2 rechtstreeks contact maken met de wand, met elkaar en met de kern,

waardoor deze bij uitoefening van radiale krachten onder druk zullen komen te staan:



Figuur 6 CA 879

Figuur 7 CA 879

CA 879, welke publicatie zich bovendien niet bezighoudt met de inwerking van radiale krachten, leidt in dit opzicht derhalve zelfs weg van de vinding volgens conclusie 5. De rechtbank laat dan nog daar dat CA 879 ziet op een kabelkoord dat slechts bestaat uit stalen draden en niet op de umbilical van het octrooi.

4.13. Ook de overige documenten die Nexans nog heeft ingebracht doen niet af aan de inventiviteit van de umbilical volgens conclusie 5 van EP 027.

Geldigheid conclusie 1

4.14. Nexans heeft betoogd dat de werkwijze conclusie 1 van het octrooi niet inventief is ten opzichte van US 3.882.665 (US 665) in combinatie met CA 879. Dat betoog wordt gepasseerd, waartoe als volgt wordt overwogen. US 665 leert een werkwijze voor het stapsgewijs neerleggen van een aantal staaldraden in een kabel. CA 879, dat - zoals hiervoor reeds is overwogen - op eveneens een kabelkoord ziet dat slechts uit staaldraden bestaat, voegt daaraan toe dat tussen de diverse staaldraden van het koord vulmateriaal kan worden gelegd. Bij geen van beide publicaties is sprake van een umbilical die nu juist niet uit staalkabels maar uit leidingen/ pijpen bestaat, waaromheen het vulmateriaal wordt gelegd. Anders en nog korter gezegd, de gemiddelde vakman ziet bij lezing van beide publicaties geen verband met de basis van de uitvinding van het octrooi, namelijk umbilicals van een bepaald type. Hoe de gemiddelde vakman van stalen kabels zou moeten komen tot het gebruik van leidingen/ pijpen is niet door Nexans toegelicht. De rechtbank vermag zodoende niet in te zien dat deze documenten in combinatie de inventiviteit van conclusie 1 wegnemen.

4.15. Bij pleidooi heeft Nexans voorts een beroep gedaan op de combinatie van EP 475 met CA 879 respectievelijk de algemene vakkennis met betrekking tot layup machines. De rechtbank acht het wenselijk partijen hun standpunten met betrekking tot deze stellingen nader toelichten en daarin betrekken de vraag in hoeverre deze conclusie de maatregel van het geheel opnemen en omgeven ("final enclosure") van de kanalen/kabels omvat. Aker Kvaerner lijkt daarvan uit te gaan nu zij in nr. 61 van haar conclusie van antwoord aanvoert dat een onderscheidend kenmerk tussen conclusie 1 en de leer van CA 879 zou zijn het "opnemen en omgeven van de kanalen/kabels door de langwerpige kanaal elementen".

4.16. De rechtbank heeft behoefte aan een nadere toelichting door partijen over dit een en ander nu het debat tussen hen daar onvoldoende op gericht is geweest.

Geldigheid conclusie 8

4.17. De door Nexans genoemde combinatie van US 665 met GB 1.152.609 (GB 609) kan de inventiviteit niet aan conclusie 8 ontnemen. Er wordt immers in geen van beide documenten een inrichting geopenbaard voor de productie van (i) een umbilical met (ii) een kernelement waaromheen pijpen(7)/kabels(8) worden gelegd. Reeds hierop strandt Nexans' betoog.

4.18. Net als voor de beoordeling van de inventiviteit van conclusie 1, heeft de rechtbank ook met betrekking tot deze conclusie behoefte aan een nadere toelichting door partijen indien wordt uitgegaan van EP 475 in combinatie met de algemene vakkennis en US 665, GB 609, dan wel CA 879, over welke combinatie(s) nog niet door partijen is gedebatteerd. De rechtbank merkt op dat evenzeer in het kader van deze conclusie Aker Kvaerner een beroep lijkt te doen op het onderscheidende kenmerk dat de kanaalelementen de kabels zouden "opnemen en omgeven" (conclusie van antwoord nr. 64), welk kenmerk evenwel niet in de conclusie lijkt terug te vinden.

Slotsom

4.19. Conclusie 5 is geldig te achten en daarmee ook de van die conclusie afhankelijke conclusies. Voor wat betreft conclusies 1 en 8, alsmede de daarvan afhankelijk te achten conclusies, zullen partijen zich bij conclusie nader uit kunnen laten over de hiervoor besproken combinatie van documenten. Iedere verder beslissing wordt aangehouden.

5. De beslissing

De rechtbank

5.1. bepaalt dat de zaak weer op de rol zal komen van 29 augustus 2007 voor het nemen van een conclusie, ten eerste door Nexans, over hetgeen is vermeld in r.o. 4.15, 4.16 en 4.18,

5.2. houdt iedere verdere beslissing aan.
