

Vzgr Rb Den Haag, 12 februari 2008, The Heating Company v Instamat

IR DM/060899

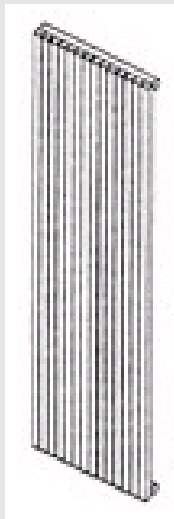

Quadro

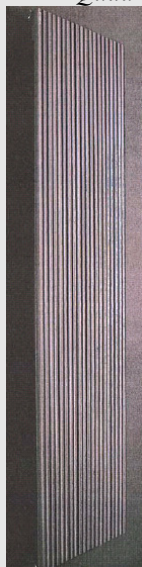

EU 000069307-0008

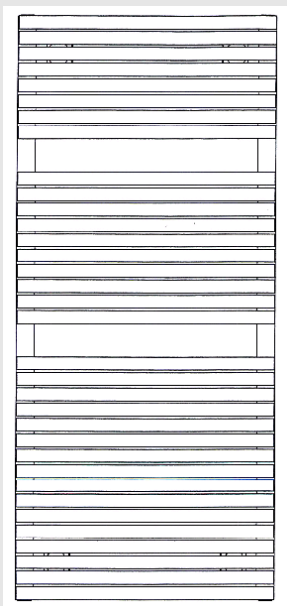

Quadro Bath

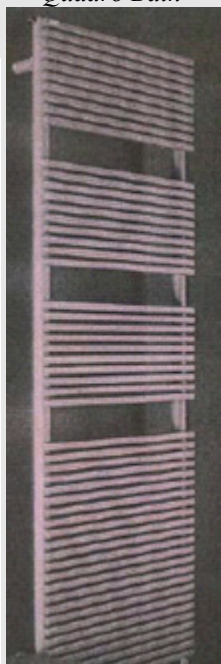

MODELRECHT

Geldigheid

[Instamat heeft de geldigheid van de modelrechten van The Heating Company niet bestreden.](#)

Instamat bestrijdt evenmin dat de ontwerpen van de radiatoren door het auteursrecht worden beschermd. In deze procedure zal daarvan worden uitgegaan.

Niet dezelfde algemene indruk

• [dat de Quadro door deze verschillen op de geïnformeerde gebruiker niet dezelfde algemene indruk maakt als het gedeponeerde model, ongeacht of de](#)

[verhouding tussen lengte en breedte van de Quadro en van het model overeenstemt](#)

De breedte en diepte van de elementen van het model van The Heating Company verhouden zich grofweg als 1:2 terwijl de tussenruimte grofweg gelijk is aan de breedte van het element. De breedte, diepte en tussenruimte van de elementen van de Quadro verhouden zich meer als 1:1:½. Voorshands wordt geoordeeld dat de Quadro door deze verschillen op de geïnformeerde gebruiker niet dezelfde algemene indruk maakt als het gedeponeerde model, ongeacht of de verhouding tussen lengte en breedte van de Quadro en van het model overeenstemt.

• [Quadro bath evenmin dezelfde algemene indruk](#)

The Heating Company wijst er terecht op dat vergeleken moet worden, niet tussen de door haar op de markt gebrachte radiatoren en die van Instamat, maar tussen haar model en de door Instamat verhandelde radiatoren. Dat neemt niet weg dat de foto's een beeld geven van dit aspect van die vergelijking. Ook in dit verband wordt in aanmerking genomen dat er ten tijde van het depot al radiatoren met rechthoekige elementen op de markt waren. Met inachtneming van wat hiervoor over de beschermingsomvang van het model is overwogen, moet dan ook voorshands moet worden geoordeeld dat de radiator van Instamat een andere algemene indruk wekt. De ingeroepen modelrechten kunnen dus niet tot toewijzing van de vorderingen leiden.

AUTEURSRECHT

Auteursrecht niet betwist

[Instamat bestrijdt evenmin dat de ontwerpen van de radiatoren door het auteursrecht worden beschermd.](#)

Geen inbreuk

[Beschermde trekken niet terug te vinden in de ontwerpen van Instamat](#)

De vorderingen zijn eveneens niet toewijsbaar op basis van het ingeroepen (door Instamat niet bestreden) auteursrecht. Gelet op het voorgaande is niet in te zien dat in de radiatoren van Instamat in zodanige mate de auteursrechtelijk beschermde trekken van de ontwerpen van The Heating Company terug te vinden zijn, dat de ontwerpen van Instamat niet als zelfstandig werk kunnen worden aangemerkt.

Geen rechthebbende

[The Heating Company heeft niet aannemelijk gemaakt dat Segers het auteursrecht, of zijn aandeel daarin, aan haar heeft overgedragen.](#)

Daar komt bij dat onvoldoende aannemelijk is dat het auteursrecht bij The Heating Company berust. Volgens The Heating Company zijn de radiatoren ontworpen door Aerts en Segers. Naar Instamat niet weersproken heeft gesteld, is Segers echter geen werknemer van The Heating Company. The Heating Company heeft niet aannemelijk gemaakt dat Segers het auteursrecht, of zijn aandeel daarin, aan haar heeft overgedragen.

SLAAFSE NABOOTSIING

Geen slaafse nabootsing

omdat de radiatoren van partijen teveel van elkaar verschillen op de punten waarop de ontwerpen van The Heating Company zich onderscheiden van andere radiatoren op de markt

Uit het voorgaande volgt dat van slaafse nabootsing geen sprake kan zijn alleen al omdat de radiatoren van partijen teveel van elkaar verschillen op de punten waarop de ontwerpen van The Heating Company zich onderscheiden van andere radiatoren op de markt. Dat verwarring tussen de radiatoren zou ontstaan – Instamat bestrijdt dat – blijkt dan ook niet. Het bezwaar dat The Heating Company in dit verband heeft tegen de op haar (niet als merk gedeponeerde) productnamen gelijkende aanduidingen Quadro en Quadro Bath kan in ieder geval niet leiden tot een verbod die radiatoren op de markt aan te bieden, hoogstens om dit te doen onder die benamingen.

Vindplaatsen:

Vzgr Rb Den Haag, 12 februari 2008

(P.G.J. de Heij)

vonnis

RECHTBANK 'S-GRAVENHAGE

Sector civiel recht

zaaknummer / rolnummer: 300317 / KG ZA 07-1477

Vonnis in kort geding van 12 februari 2008

in de zaak van

de vennootschap naar vreemd recht

THE HEATING COMPANY BVBA,

gevestigd te Dilsen, België,

eiseres,

procureur mr. P.P.J.M. Verhaag,

tegen

de besloten vennootschap met beperkte aansprakelijkheid

INSTAMAT WATERTECHNIEK B.V.,

gevestigd te Vaassen, gemeente Epe,

advocaat mr. H.W. de Weijs te Arnhem.

Partijen zullen hierna The Heating Company en Instamat genoemd worden.

1. De procedure

1.1. Het verloop van de procedure blijkt uit:

- de dagvaarding 14 december 2007 met producties 1 tot en met 8;
- de mondelinge behandeling op 29 januari 2008;
- de pleitnota van The Heating Company en de ter zitting in het geding gebrachte productie 9;
- de pleitnota van Instamat en de in het geding gebrachte producties 1 tot en met 12.

1.2. Vonnis is bepaald op heden.

2. De feiten

2.1. The Heating Company is ontwerper en producent van designradiatoren.

2.2. The Heating Company heeft op 4 juni 2002 onder nummer DM/060899 een internationaal depot verricht van modellen van radiatoren. Het depot heeft gelding

voor Nederland. Bij het depot behoren de navolgende figure.

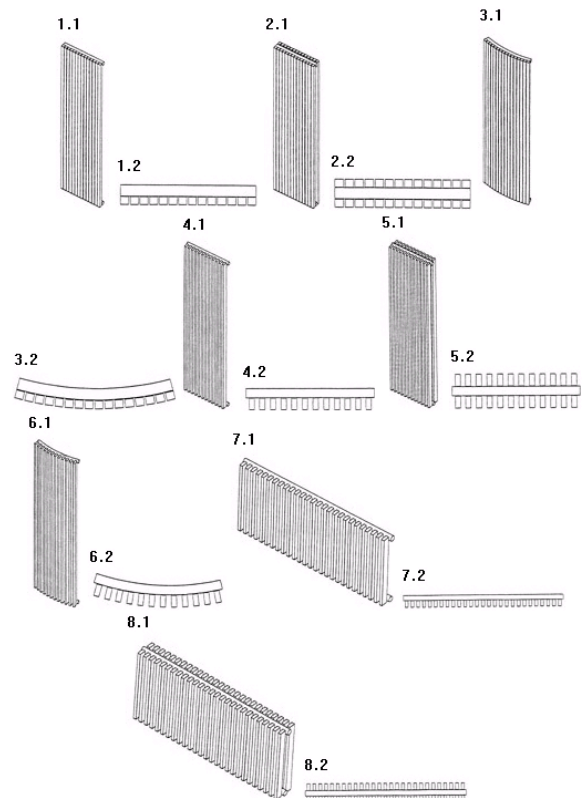

2.3. The Heating Company is daarnaast houdster van het op 27 augustus 2003 onder nummer 000069307-0008 geregistreerde Gemeenschapsmodel voor een radiator met onderstaande verschijningsvorm.

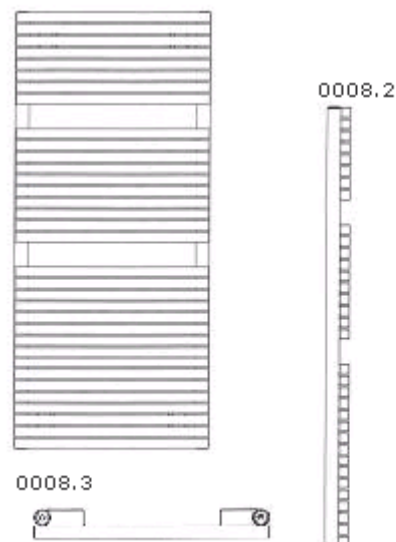

2.4. The Heating Company brengt op basis van deze modellen producten op de markt onder de naam 'Carré' en 'Carré Bath'

2.5. Instamat is leverancier van designradiatoren. Zij brengt in Nederland radiatoren op de markt onder de naam 'Quadro' en 'Quadro Bath' met een verschijningsvorm als weergegeven in onderstaande delen van haar productfolders.

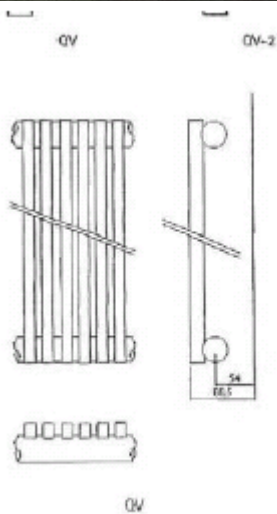
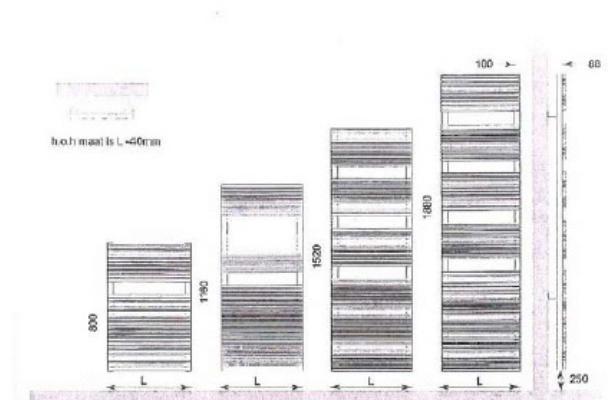
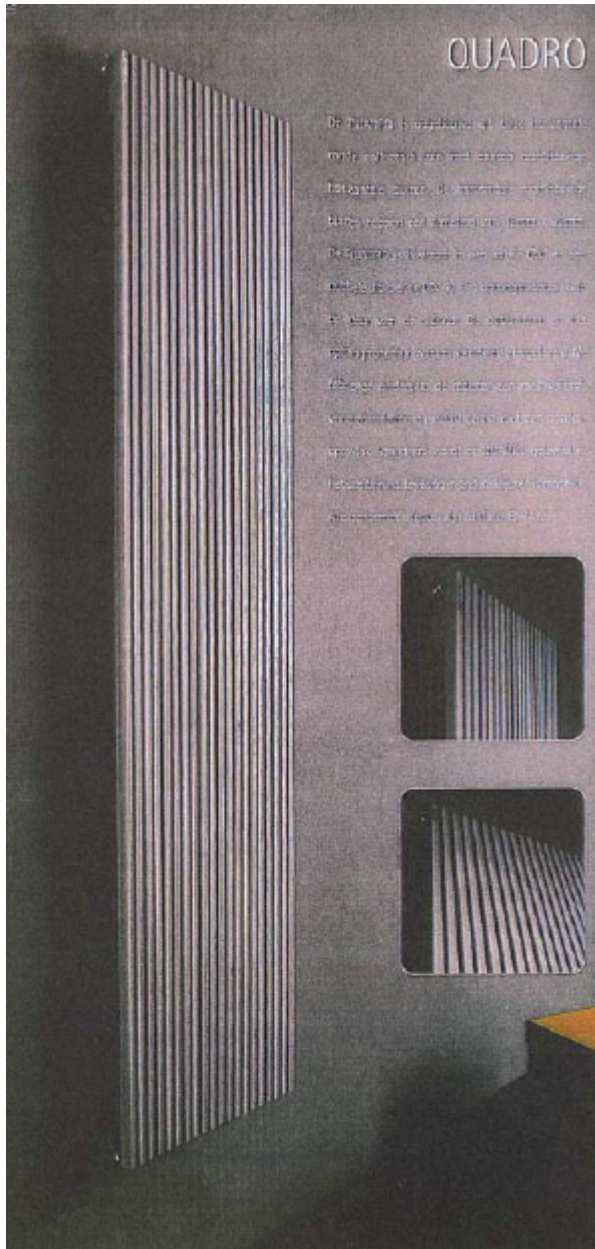

3. Het geschil

3.1. The Heating Company vordert zakelijk weergegeven:

- een verbod op inbreuk op het Gemeenschapsmodel;
- een verbod op inbreuk op het voor Nederland geldende internationale modeldepot;
- een verbod op openbaarmaking en verveelvoudiging van de modellen van The Heating Company;
- een verbod op slaafse nabootsing van de modellen van The Heating Company;
- een en ander met opgave van informatie ter bepaling van de door Instamat behaalde winst, veroordeling tot betaling van een voorschot op de vergoeding van door The Heating Company geleden schade, en veroordeling van Instamat in de volgens artikel 1019h Rv. te begroten schade.

3.2. Volgens The Heating Company maakt de Quadro inbreuk op haar internationaal gedeponeerde model, in het bijzonder het model afgebeeld met nummer 4. De Quadro Bath maakt volgens The Heating Company inbreuk op haar Gemeenschapsmodel. The Heating Company stelt voorts dat de modellen in aanmerking komen voor auteursrechtelijke bescherming. De modellen zouden zijn ontworpen door Frederik Aarts en Wim Seegers, beiden voor The Heating Company werkzaam als ontwerpers, zodat haar op grond van artikel 7 van de Auteurswet 1912 het auteursrecht toekomt. De radiatoren van Instamat zijn volgens The Heating Company vervelvoudigingen van die ontwerpen. The Heating Company baseert zich vorderingen verder op de stelling dat Instamat zich bovendien schuldig maakt aan slaafse nabootsing.

3.3. Instamat voert verweer. Op de stellingen van partijen wordt hierna, voor zover van belang, nader ingegaan.

4. De beoordeling

4.1. De bevoegdheid van deze rechtbank om kennis te nemen van de vorderingen, voor zover deze zijn gebaseerd op het Gemeenschapsmodel, berust op de artikelen 80 lid 1, 81 en 82 lid 1 van Verordening (EG) 6/2002 van de Raad van de Europese Unie van 12 december 2001 betreffende Gemeenschapsmodellen (verder: GeMoV) en artikel 3 van de Uitvoeringswet EG-verordening betreffende Gemeenschapsmodellen. Voor zover de vorderingen zijn gebaseerd op het voor Nederland geldende internationale modeldepot is deze rechtbank bevoegd reeds omdat partijen ter zitting uitdrukkelijk de bevoegdheid van deze rechtbank zijn overeengekomen (artikel 4.6 lid 1 van het Beneluxverdrag inzake de intellectuele eigendom (merken en tekeningen of modellen), verder: BVIE).

4.2. Het spoedeisend belang bij de gevorderde voorzieningen volgt uit de gestelde voortdurende inbreuk op de rechten van The Heating Company.

4.3. Instamat heeft de geldigheid van de modelrechten van The Heating Company niet bestreden. Instamat bestrijdt evenmin dat de ontwerpen van de radiatoren door het auteursrecht worden beschermd. In deze procedure zal daarvan worden uitgegaan.

4.4. De vraag of de Quadro en de Quadro Bath inbreuk maken op de modelrechten van The Heating Company moet worden beantwoord aan de hand van de artikelen 10 GMoVe en artikel 3.16 BVIE. Artikel 10 GMoVe bepaalt dat de beschermingsomvang van het model elk model omvat dat bij de geïnformeerde gebruiker geen andere algemene indruk wekt, waarbij rekening wordt gehouden met de mate van vrijheid van de ontwerper bij de ontwikkeling van het model. De in artikel 3.16 BVIE neergelegde beschermingsomvang stemt hiermee overeen. Bij de bepaling van de beschermingsomvang is van belang vast te stellen in hoeverre een model een eigen karakter heeft, dus in hoeverre de algemene indruk die het model bij de geïnformeerde gebruiker wekt verschilt van de algemene indruk van modellen die reeds eerder voor het publiek ter beschikking zijn gesteld (vergelijk artikel 6 GeMoV en artikel 3.3 lid 2

BVIE). Indien die afwijking beperkt is, geldt dat ook voor de beschermingsomvang van het model.

Quadro

4.5. Partijen zijn het erover eens, althans heeft The Heating Company ter zitting onvoldoende gemotiveerd betwist, dat het eigen karakter van het onder 2.2 weergegeven model niet is gelegen in de rechthoekige verticale elementen omdat voorafgaand aan het depot al radiatoren met dergelijke elementen op de markt waren. Instamat heeft als voorbeeld een brochure overgelegd van de 'Thermic Line design' uit 1993, waarin onderstaande afbeeldingen zijn opgenomen.

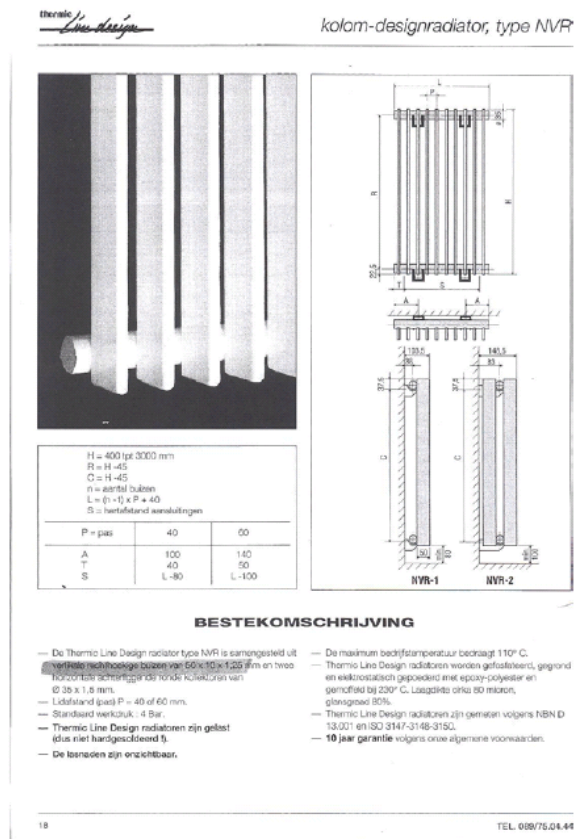

4.6. The Heating Company heeft in haar vergelijking tussen haar model en de Quadro gewezen op de overeenstemming voor wat betreft de afmetingen van de verticale elementen en de tussenruimte tussen de elementen, het aantal elementen en op de afmetingen van de radiator 1.1. Het gedeponeerde model 4.1 vermeldt echter geen afmetingen. Uit de tekening blijkt slechts de verhouding tussen de hoogte en de breedte van de radiator. Het aantal elementen is voor het eigen karakter van de radiator evenmin bepalend. Daargelaten dat dit aantal technisch bepaald zal zijn in verband met de gewenste warmteafgifte is, zoals blijkt uit (een in dit vonnis niet afgebeelde pagina van) de brochure van Thermic Line, de daarin beschreven radiator verkrijgbaar in een variant met 12 elementen. Het eigen karakter en de beschermingsomvang wordt daarmee vooral bepaald door de verhouding van de breedte en de diepte van de verticale elementen en de ruimte tussen de elementen, naast de verhouding tussen de hoogte en de breedte van de radiator.

4.7. De breedte en diepte van de elementen van het model van The Heating Company verhouden zich grofweg als 1:2 terwijl de tussenruimte grofweg gelijk is aan de breedte van het element. De breedte, diepte en tussenruimte van de elementen van de Quadro verhouden zich meer als 1:1:½. Voorshands wordt geoordeeld dat de Quadro door deze verschillen op de geïnformeerde gebruiker niet dezelfde algemene indruk maakt als het gedeponeerde model, ongeacht of de verhouding tussen lengte en breedte van de Quadro en van het model overeenstemt. Dit laatste heeft The Heating Company overigens niet uitgewerkt.

Quadro Bath

The Heating Company heeft zich in de dagvaarding op het standpunt gesteld dat in vergelijking met het Gemeenschapsmodel door de Quadro Bath dezelfde algemene indruk wordt gewekt door de navolgende overeenstemmende kenmerken:

- clusters van rechthoekige horizontale elementen die gescheiden worden door bredere tussenruimten;
- de bovenste clusters omvatten minder elementen dan de onderste cluster, zodat een ongelijke verdeling ontstaat;
- de ruimte tussen de clusters is nagenoeg gelijk.

4.8. Door Instamat is aan de hand van de onderstaande in het geding gebrachte folder van de Italiaanse fabrikant Cordivari, die dateert van vóór het modeldepot (zoals The Heating Company ter zitting heeft erkend volgt dat uit vermelding van een prijs in Italiaanse lire) betoogd dat het model van The Heating Company een zeer gebruikelijke vlakverdeling toont, waarbij de elementen ongelijk verdeeld zijn en het vlak met het grootste aantal elementen onderaan is geplaatst.

4.9. The Heating Company heeft desgevraagd erkend dat het gedeponeerde model in dat opzicht niets nieuws heeft gebracht. Hiervan uitgaande schuilt het eigen karakter van het door The Heating Company gedeponeerde model, en dus ook de beschermingsomvang, vooral in het gebruik van – voor zover dat uit het depot is op te maken - vierkante elementen waarbij de tussenruimte zodanig gering is, dat een vrijwel gesloten vlak ontstaat. De elementen van de Quadro Bath zijn daarentegen rechthoekig en verder uit elkaar geplaatst, met de korte kant bevestigd aan de collector. Als gevolg oogt het minder massief. Een en ander is waarneembaar in onderstaande, door Instamat overgelegde foto's.

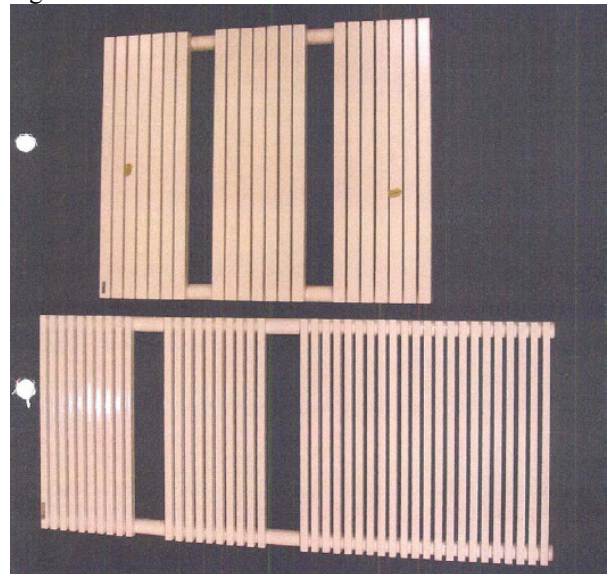

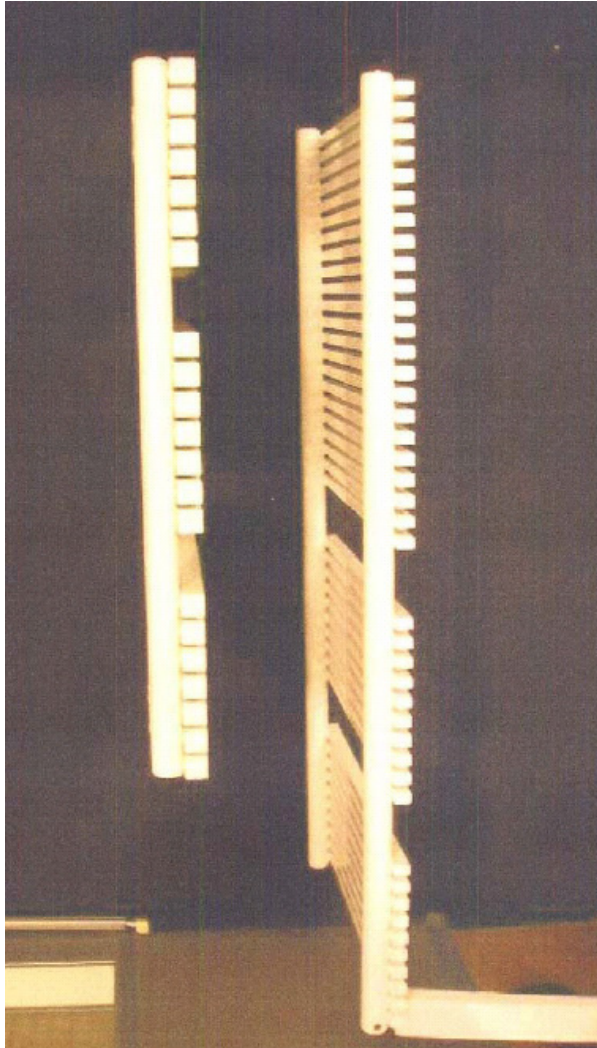

4.10. The Heating Company wijst er terecht op dat vergeleken moet worden, niet tussen de door haar op de markt gebrachte radiatoren en die van Instamat, maar tussen haar model en de door Instamat verhandelde radiatoren. Dat neemt niet weg dat de foto's een beeld geven van dit aspect van die vergelijking. Ook in dit verband wordt in aanmerking genomen dat er ten tijde van het depot al radiatoren met rechthoekige elementen op de markt waren. Met inachtneming van wat hiervoor over de beschermingsomvang van het model is overwogen, moet dan ook voorshands moet worden geoordeeld dat de radiator van Instamat een andere algemene indruk wekt. De ingeroepen modelrechten kunnen dus niet tot toewijzing van de vorderingen leiden.

4.11. De vorderingen zijn eveneens niet toewijsbaar op basis van het ingeroepen (door Instamat niet bestreden) auteursrecht. Gelet op het voorgaande is niet in te zien dat in de radiatoren van Instamat in zodanige mate de auteursrechtelijk beschermde trekken van de ontwerpen van The Heating Company terug te vinden zijn, dat de ontwerpen van Instamat niet als zelfstandig werk kunnen worden aangemerkt. Daar komt bij dat onvoldoende aannemelijk is dat het auteursrecht bij The Heating Company berust. Volgens The Heating Company zijn de radiatoren ontworpen door Aerts en

Segers. Naar Instamat niet weersproken heeft gesteld, is Segers echter geen werknemer van The Heating Company. The Heating Company heeft niet aannemelijk gemaakt dat Segers het auteursrecht, of zijn aandeel daarin, aan haar heeft overgedragen.

4.12. Uit het voorgaande volgt dat van slaafse nabootsing geen sprake kan zijn alleen al omdat de radiatoren van partijen teveel van elkaar verschillen op de punten waarop de ontwerpen van The Heating Company zich onderscheiden van andere radiatoren op de markt. Dat verwarring tussen de radiatoren zou ontstaan – Instamat bestrijdt dat – blijkt dan ook niet. Het bezwaar dat The Heating Company in dit verband heeft tegen de op haar (niet als merk gedeponeerde) productnamen gelijkende aanduidingen Quadro en Quadro Bath kan in ieder geval niet leiden tot een verbod die radiatoren op de markt aan te bieden, hoogstens om dit te doen onder die benamingen.

4.13. De vorderingen dienen te worden afgewezen met veroordeling van The Heating Company in de proceskosten in overeenstemming met artikel 1019h Rv. Deze bedragen volgens Instamat aan haar zijde in totaal € 23.637,57 exclusief B.T.W. voor circa 80 gewerkte uren. The Heating Company heeft tegen deze opgave aangevoerd dat zij het aantal gewerkte uren te hoog vindt. Dit verweer is echter niet nader uitgewerkt. Zo geeft zij niet aan welke van de door Instamat gespecificeerde werkzaamheden onnodig zijn geweest of om andere redenen vraagtekens bij haar oproepen. Het verweer wordt als te weinig gemotiveerd verworpen. De proceskosten aan de zijde van Instamat moeten worden vastgesteld op € 23.888,57 (€ 23637,57 + € 251 griffierecht).

5. De beslissing

De voorzieningenrechter:

wijst de vorderingen af;

veroordeelt The Heating Company in de proceskosten, aan de zijde van Instamat begroot op € 23.888,57;

Dit vonnis is gewezen door mr. P.G.J. de Heij en in het openbaar uitgesproken op 12 februari 2008.